



ECON® Vlinderklep Type: 6431 Nodulair gietijzer/ Roestvaststaal (RVS) EC1935 Knijphandgreep Lugtype

Kenmerken

Type: 6431
Norm: EN (DIN)
Klepontwerp: Centrisch
Materiaal huis: Nodulair gietijzer
Kwaliteitsklasse: EN-JS1030
Oppervlaktebescherming: Epoxy gecoat (uitwendig)
Aansluiting: Lugtype
Normering aansluiting: EN (DIN)
Norm bouwlengte: EN 558, Serie 20
Bediening: Knijphandgreep
Norm topflens: ISO 5211 Direct Mount
Voering huis: Verwisselbaar
Materiaal klepblad: Roestvaststaal (RVS)
Kwaliteitsklasse klepblad: 1.4408
Materiaal bediening: EN-JS1030

Toepassing

- Industriële toepassingen als (drink)water, koolwaterstoffen en licht-corrosieve vloeistoffen en gassen.
- Voedingsmiddelenapplicaties waar de EC1935 normering gevraagd wordt.
- Aanbevolen in: Chemie, Voedingsmiddelen

Technische informatie

- Voorzien van verwisselbare voering.
- 1-delige spindel in anti-blowout uitvoering.
- Met ISO 5211 "Direct Mount" top-flens.
- Drie-punts spindellager voor hoog lifecycle management.
- Gegroefde spindel-klepblad verbinding.
- Huis is voorzien van 2-laags epoxy coating met toplaag in RAL5015.
- Geschikt als eindafsluiter tot maximum drukklasse voor DN50-DN200.
- Voorzien van handgreep.
- Maatvoering in DN50-DN200 (2"-8").
- Drukklasse flensaansluiting voor DN50-DN200 (2"-8"): PN10, PN16.
- Maximale medium temperatuur afhankelijk van de voering: EPDM-EC1935 -10/+140 °C.

Constructie

- Lug type aansluiting.
- Design volgens EN 593, API 609 en ASME B16.34.
- Standaard design drukklasse voor DN50 t/m DN200 is PN16 en voor DN250 t/m DN600 PN10.
- Bouwlengte volgens EN 558 Serie 20, ISO 5752 Serie 20 en API 609 Category A.
- Geschikt voor montage met flenzen volgens EN 1092-2.
- Bidirectioneel bubble tight shutoff volgens EN 12266 Rate A en API 598.

Goedkeuring

- Food grade approval volgens EC1935 en FDA.

Opties

- Leverbaar als wafer type (63 serie).
- Lug aansluiting volgens Class 150.
- Voorzien van wormwielkast, pneumatische, elektrische of hydraulische aandrijvingen.
- Positieterugmelding op handbediende of geautomatiseerde kleppen.

Disclaimer: Bij de samenstelling van de inhoud van deze informatiedrager is de grootst mogelijke zorgvuldigheid betracht. De mogelijkheid bestaat dat bepaalde informatie na verloop van tijd verandert, niet meer juist of onvolledig is. ERIKS staat niet in voor de actualiteit, juistheid en volledigheid van de geboden informatie, deze is niet bedoeld als advies. ERIKS is in geen geval aansprakelijk voor schade die ontstaat door gebruikmaking van de aangeboden informatie.

Maattabel:

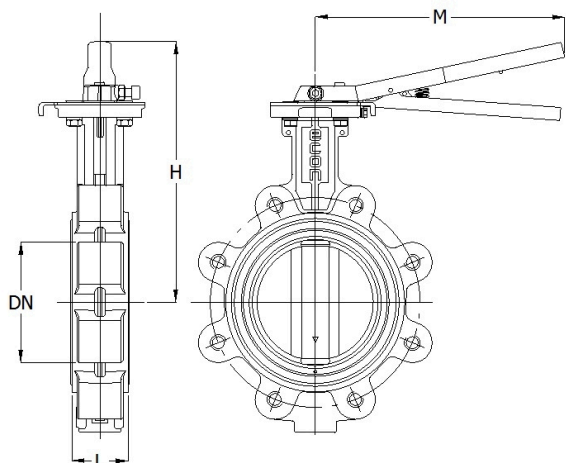

DN	H mm	L mm	M mm	Gewicht kg
DN50	195	43	207	3.2
DN65	207	46	207	4.2
DN80	225	46	248	5.2
DN100	244	52	248	6.1
DN125	260	56	248	8.4
DN150	273	56	265	10.3
DN200	324	60	324	16.3

Druk- en temperatuur bereik					
Maat	Voering	Drukklasse	Temperatuur bereik	Maximale werkdruk	
DN50-DN200	EPDM	PN16	EPDM -10°/+140°C	16	[bar]

Nom. binnendiameter	Druktrap artikel	Druktrap flens	Inbouwlengte mm	Materiaal voering	Materiaal spindel	Kwaliteitsklasse spindel	Min. mediumtemperatuur (continu) °C	Max. mediumtemperatuur (continu) °C	Max. drukverschil als eindafsluiter bar	Artikel
DN50	PN16	PN10/16	43	EPDM-EC1935	Roestvaststaal (RVS)	1.4006	-10	140	16	13357373
DN65	PN16	PN10/16	46	EPDM-EC1935	Roestvaststaal (RVS)	1.4006	-10	140	16	13357374
DN80	PN16	PN10/16	46	EPDM-EC1935	Roestvaststaal (RVS)	1.4006	-10	140	16	13357375
DN100	PN16	PN10	52	EPDM-EC1935	Roestvaststaal (RVS)	1.4006	-10	140	16	13357376
DN125	PN16	PN10	56	EPDM-EC1935	Roestvaststaal (RVS)	1.4006	-10	140	16	13357377
DN150	PN16	PN10/16	56	EPDM-EC1935	Roestvaststaal (RVS)	1.4006	-10	140	16	13357378
DN200	PN16	PN16	60	EPDM-EC1935	Roestvaststaal (RVS)	1.4006	-10	140	16	13607286

Disclaimer: Bij de samenstelling van de inhoud van deze informatiedrager is de grootst mogelijke zorgvuldigheid betracht. De mogelijkheid bestaat dat bepaalde informatie na verloop van tijd verandert, niet meer juist of onvolledig is. ERIKS staat niet in voor de actualiteit, juistheid en volledigheid van de geboden informatie, deze is niet bedoeld als advies. ERIKS is in geen geval aansprakelijk voor schade die ontstaat door gebruikmaking van de aangeboden informatie.