

## FORMAT Fraise à queue W HSSco type 2160



### Modèle :

type W, DIN 844-K, 40°, sans revêtement, avec géométrie spéciale des dents et coupe centrale.

### Applications :

fraisage en roulant et fraisage en plongée pour percer les matériaux tendres à tenaces à copeaux longs.

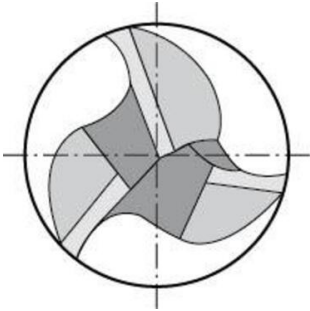

### Caractéristiques

**Type:** Fraise à queue

**Norme DIN:** 844K

Désistement: Le contenu de ce support d'informations a été composé avec le plus grand soin. Néanmoins, il se pourrait que certaines informations changent au fil du temps, ne sont plus correctes ou incomplètes. ERIKS ne se porte pas garant pour l'actualité, la précision et l'exhaustivité des informations fournies, celles-ci ne sont pas conçues comme conseil. ERIKS n'est en aucun cas responsable pour d'éventuels dommages causés par l'utilisation des informations offertes.