

ECON® Robinet à boisseau sphérique Type: 7285 Acier inoxydable Sécurité de feu Bride Class 150



Caractéristiques

Type: 7285

Norme: ASME

Forme de construction: 2 voies

Construction du corps: 2 pièces

Matériau du boîtier: Acier inoxydable

Catégorie de qualité: ASTM A351 CF8M

Raccord: Bride

Face de joints: Face surélevée

Norme platine de raccordement: Montage direct ISO 5211

Matière du siège: TFM 1600

Matière de l'axe: ASTM A276 316

Matière de l'étanchéité primaire à l'axe: PTFE

Matière de l'étanchéité secondaire à l'axe: FPM (FKM)

Matière de l'étanchéité tertiaire à l'axe: Graphite

Matière du joint de corps: SWG 316L/PTFE/Graphite

Température minimum de service: -29 °C

Température maximum de service: 200 °C

Pression maximum de service [Bar]: 20 bar

Sécurité de feu: Oui

Application

- Applications industrielles jusqu'à 20 bar.
- Milieux liquides et gazeux.
- Recommandé dans: Aliments et boissons

Informations techniques

- Raccordement à brides selon ASMEB16.5 RF.
- Boule flottante.
- Niveau de pression ASME classe 150.
- Avec platine supérieure à montage direct conformément à la norme ISO5211.
- Tous les composants destinés au contact alimentaire sont conformes à la norme CE1935.
- Température du milieu: -29/+200°C.
- ½" à 3" avec levier et verrouillage.
- 4" à 6" avec poignée en T.
- 8" de série sans élément de commande.

Construction

- Construction du boîtier en 2 parties.
- Conception selon ASMEB16.34.
- Passage intégral.
- Conception antistatique entre la boule et le boîtier.
- Longueur conforme à la norme ASME B16.10, grande longueur.

Approbation

- Fugitive emission certifié conformément à la norme TA-Luft VDI 2440 / VDI 3479.
- Fugitive emission certifié conformément à la norme ISO 15848-1 BH-CO1 et CH-CO3.
- Homologation de sécurité incendie selon ISO10497 et API607, sixième édition.
- Niveau d'intégrité de sécurité CEI61508SIL2.
- Déclaration de conformité selon CE1935/2004.

Options

- Version avec réducteur à vis, entraînements pneumatiques, électriques ou hydrauliques.
- Retour de position pour robinets manuels ou automatisés.
- Disponible avec sièges en TF4215.
- Extension de tige en acier inoxydable, type 8007, pour l'isolation.

Désistement: Le contenu de ce support d'informations a été composé avec le plus grand soin. Néanmoins, il se pourrait que certaines informations changent au fil du temps, ne sont plus correctes ou incomplètes. ERIKS ne se porte pas garant pour l'actualité, la précision et l'exhaustivité des informations fournies, celles-ci ne sont pas conçues comme conseil. ERIKS n'est en aucun cas responsable pour d'éventuels dommages causés par l'utilisation des informations offertes.



Tableau de taille:

DN	d mm	L mm	H mm	M mm	Poids kg
1/2" [15]	15	108	79	145	1.7
3/4" [20]	20	117	84	145	2.2
1" [25]	25	127	90.5	175	2.9
1.1/2" [40]	38	165	111	194	5.9
2" [50]	50	178	116	194	8.4
3" [80]	76	203	160	265	17.8
4" [100]	100	229	182	400	30.5
6" [150]	150	394	280	800	72
8" [200]	200	457	279.5		131.4

Pressure and temperature range						
DN	-29	38	93	149	200	[°C]
1/2" - 4"	19	19	16	15	13	[bar]
6" - 8"	19	19	16	15	12	[bar]

Largeur nominale	Classe de pression	Norme de face à face	Commande manuelle	Dimension platine	Dimension platine 2	Passage	Avec un dispositif de verrouillage	Matière de la sphère	Matière de l'actionneur	Article
1/2" [15]	Class 150	ASME B16.10, T1, Serie 18	Levier	F03	F04	Passage intégral	Oui	ASTM A351 CF8M	1.4301	17435822
3/4" [20]	Class 150	ASME B16.10, T1, Serie 18	Levier	F03	F05	Passage intégral	Oui	ASTM A351 CF8M	1.4301	17435992
1" [25]	Class 150	ASME B16.10, T1, Serie 18	Levier	F04	F05	Passage intégral	Oui	ASTM A351 CF8M	1.4301	17435815
1.1/2" [40]	Class 150	ASME B16.10, T1, Serie 18	Levier	F05	F07	Passage intégral	Oui	ASTM A351 CF8M	1.4301	17436166
2" [50]	Class 150	ASME B16.10, T1, Serie 18	Levier	F05	F07	Passage intégral	Oui	ASTM A351 CF8M	1.4301	17436003
3" [80]	Class 150	ASME B16.10, T1, Serie 18	Levier	F07	F10	Passage intégral	Oui	ASTM A351 CF8M	1.4301	17436010
4" [100]	Class 150	ASME B16.10, T1, Serie 18	Levier en T	F10		Passage intégral	Non	ASTM A351 CF8M	Acier galvanisé	17436135
6" [150]	Class 150	ASME B16.10, T1, Serie 18	Levier en T	F12		Passage intégral	Non	ASTM A351 CF8M	Acier galvanisé	17436027
8" [200]	Class 150	ASME B16.10, T1, Serie 18	Bout d'arbre nu	F14		Passage intégral	Non	ASTM A351 CF8M		17859589

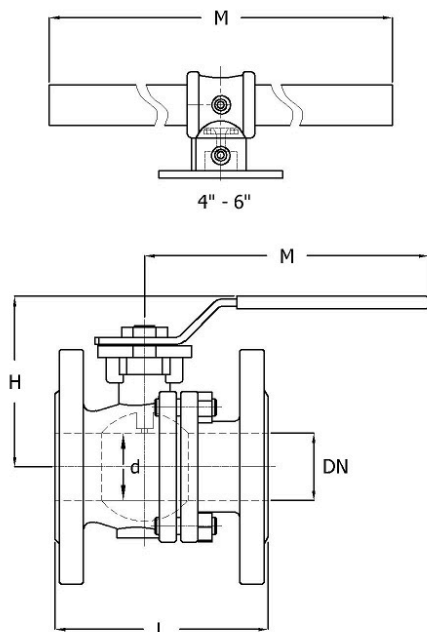
Désistement: Le contenu de ce support d'informations a été composé avec le plus grand soin. Néanmoins, il se pourrait que certaines informations changent au fil du temps, ne sont plus correctes ou incomplètes. ERIKS ne se porte pas garant pour l'actualité, la précision et l'exhaustivité des informations fournies, celles-ci ne sont pas conçues comme conseil. ERIKS n'est en aucun cas responsable pour d'éventuels dommages causés par l'utilisation des informations offertes.