



BAC Kugelhahn Serie: FB Typ: 7397 Edelstahl Feuersicher Flansch Class 300

Merkmale

Serie: FB
Typ: 7397
Norm: ASME
Bauform: 2-Wege
Gehäusekonstruktion: 2-teilig
Material Gehäuse: Edelstahl
Werkstoffqualität: ASTM A351 CF8M
Anschluss: Flansch
Flanschbearbeitung: Dichtleiste - 125/250AARH
Norm Topflansch: ISO 5211
Material Spindel: ASTM A479 316
Material Spindeldichtung primär: PTFE
Material Spindeldichtung sekundär: FPM [FKM]/PTFE
Material Spindeldichtung tertiär: Grafit
Feuersicher: Ja

Anwendung

- Schwere industrielle Anwendungen bis 50 bar.
- Empfohlen in: Chemie

Technische Informationen

- Flanschanschluss gemäß ASME B16.5 RF.
- Schwimmende Kugel.
- Druckstufe ASME Klasse 300.
- Mit Aufbauflansch gemäß ISO 5211.
- Medientemperatur: -30/+230 °C.
- 1/2 Zoll bis 1,1/2 Zoll mit Handgriff.
- 2" bis 8" mit T-Schlüssel.

Konstruktion

- 2-teilige Gehäusekonstruktion.
- Design gemäß EN 17292.
- Kompletter Durchlass.
- Ausführung mit antistatischem Design zwischen Kugel und Gehäuse.
- Gemäß NACE MR0103.
- Baulänge gemäß ASME B16.10.

Genehmigung

- Feuersicher zertifiziert gemäß ISO 10497 und API607.
- Flüchtige Emissionen zertifiziert nach TA-Luft.
- Flüchtige Emission gemäß ISO 15848-1, Klasse BH, zertifiziert.
- Sicherheitsintegritätslevel IEC 61508 SIL3.

Optionen

- Ausführung mit Schneckenradgetriebe, pneumatischen, elektrischen oder hydraulischen Antrieben.
- Positionsrückmeldung für handgesteuerte oder automatisierte Klappen.
- Spindelverlängerung aus Edelstahl, Typ 7399, zur Isolierung.
- Andere Sitzmaterialien.

Größentabelle:

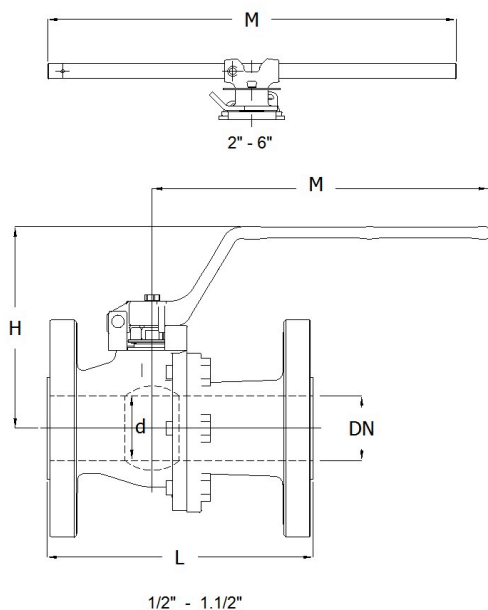

DN	d mm	L mm	H mm	M mm	Gewicht kg
3/4" [20]	19	152	124	180	4.8
1" [25]	24	165	128	180	5.7
1.1/2" [40]	38	190	142	240	10.4
2" [50]	50	216	160	350	15
3" [80]	76	282	199	600	32.5
4" [100]	100	305	217	600	49.8
6" [150]	151	403	277	750	112.7

Pressure and temperature range								
Size	Pressure rating	-30	38	93	149	204	230	[°C]
1/2" - 2"	Class 300	50	50	43	34	12	0	[bar]
3" - 6"	Class 300	50	50	35	26	8	0	[bar]
8"	Class 300	34	32	23	16	5	0	[bar]

Nennweite	Druckstufe Artikel	Baulänge nach Norm	Handbedienung	Montageflansch	Durchgang	Material Kugel	Material Sitz	Material Gehäusedichtung	Material Bedienelement	Artikel
3/4" [20]	Class 300	ASME B16.10, T2, Serie 7	Handhebel	F03	Voller Durchgang	ASTM A351 CF8M	TFM 1600	Grafit	1.4301	11814413
1" [25]	Class 300	ASME B16.10, T2, Serie 7	Handhebel	F03	Voller Durchgang	ASTM A351 CF8M	TFM 1600	Grafit	1.4301	11814414
1.1/2" [40]	Class 300	ASME B16.10, T2, Serie 7	Handhebel	F05	Voller Durchgang	ASTM A351 CF8M	TFM 1600	Grafit	1.4301	13389246
2" [50]	Class 300	ASME B16.10, T2, Serie 7	T-Griff	F05	Voller Durchgang	ASTM A351 CF8M	TFM 1600	PTFE/Grafit	Stahl, verzinkt	13389247
3" [80]	Class 300	ASME B16.10, T2, Serie 7	T-Griff	F07	Voller Durchgang	ASTM A351 CF8M	TFM 1600	PTFE/Grafit	Stahl, verzinkt	11814408
4" [100]	Class 300	ASME B16.10, T2, Serie 7	T-Griff	F10	Voller Durchgang	ASTM A351 CF8M	TFM 1600	PTFE/Grafit	Stahl, verzinkt	13389248
6" [150]	Class 300	ASME B16.10, T2, Serie 7	T-Griff	F12	Voller Durchgang	ASTM A351 CF8M	TFM 1600	PTFE/Grafit	Stahl, verzinkt	13389249

Die aufgeführten Informationen und Daten gelten als Ergebnis sorgfältiger, zuverlässiger und nach bestem Wissen durchgeführter Prüfungen. Wir weisen darauf hin, dass in anderen Labors und unter unterschiedlichen Prüfbedingungen, einschließlich der qualitativen Bestimmung und Vorbereitung der Muster, andere Ergebnisse erzielt werden können. Es wird keine Gewährleistung oder Garantie hinsichtlich der Genauigkeit und Richtigkeit der Informationen und Daten gegeben. Unsere Angaben befreien daher den Anwender nicht davon, eigene Eignungsprüfungen vorzunehmen. Wir behalten uns vor, Fertigungsverfahren sowie enthaltene Rohstoffe in Folge gesetzlicher Bestimmungen und des technischen Fortschritts zu ändern. Dieses Materialdatenblatt ersetzt alle vorher veröffentlichten, die hiermit ungültig werden. (Stand: Juli 2003)