



ECON® Kugelhahn Typ: 7644 Edelstahl Muffenschweißung B16.11 1000 PSI WOG



Merkmale

- Typ:** 7644
- Norm:** ASME
- Bauform:** 2-Wege
- Gehäusekonstruktion:** 3-teilig
- Material Gehäuse:** Edelstahl
- Werkstoffqualität:** 1.4408
- Anschluss:** Muffenschweißung
- Norm Schweißverbindung:** B16.11
- Norm Topflansch:** ISO 5211 Direktmontage
- Durchgang:** Voller Durchgang
- Material Kugel:** 1.4408
- Material Sitz:** PTFE
- Material Spindel:** 1.4401
- Material Spindeldichtung primär:** PTFE
- Material Spindeldichtung sekundär:** FPM (FKM)
- Material Spindeldichtung tertiär:** PTFE
- Material Gehäusedichtung:** PTFE
- Min. Dauertemperatur (Medium):** -29 °C
- Max. Dauertemperatur (Medium):** 205 °C

Anwendung

- Pressluft, Zentralheizungsanlagen, Wasser, Kraftstoff und leicht korrosive Systeme bis maximal 68 bar.
- Empfohlen in: Lebensmittel und Getränke

Technische Informationen

- Anschluss gemäß ASME B16.11 [Buckelschweißung]
- Schwimmende Kugel.
- Druckstufe 1000 PSI WOG.
- In den Größen 0,25-4 Zoll.
- Mit „Direct Mount“-Aufbaufansch gemäß ISO 5211.
- Bohrung zur Hohlraumentlastung [„Cavity relief“] in der Kugel.
- Doppelte selbstnachstellende Stopfbuchsendichtung gemäß TA-Luftvorschriften.
- Ausgestattet mit verriegelbarem Hebel, in 4 Zoll mit T-Schlüssel.

Konstruktion

- 3-teilige Gehäusekonstruktion.
- Design des Kugelventils nach MSS SP-110
- Voller Durchgang.
- Ausführung mit antistatischem Design zwischen Kugel, Spindel und Gehäuse.

Genehmigung

- TA-Luft zertifiziert gemäß VDI 2440, Ziffer 3.3.1.3.
- Konformitätserklärung gemäß EC 1935/2004.

Optionen

- Ausführung mit Schneckenradgetriebe, pneumatischen, elektrischen oder hydraulischen Antrieben.
- Positionsrückmeldung für handgesteuerte oder automatisierte Kugelhähne.
- Gehäuse aus Stahl, Typ 7624
- Kugeldichtungen in TFM4215
- Edelstahl-Spindelverlängerung Typ 8007 zur Isolierung.
- Anschluss ASME B16.25, Schedule 40
- Anschluss in NPT gemäß ASME B1.20.1, Typ 7544
- Anschluss in BSP gemäß ISO 228-1, Typ 7444
- Anschluss in Stumpfschweißung gemäß ISO 1127-1, Typ 7621
- Mit drehbaren Schweißstutzen [Quick-Weld-Konstruktion] gemäß ISO 1127-1, Typ 7641, ASME B16.25, Typ 7654, EN 10357-A oder EN 10357-D, Typ 7611, und ASME B16.25 für Kaltanwendungen bis -40 °C, Typ 7645

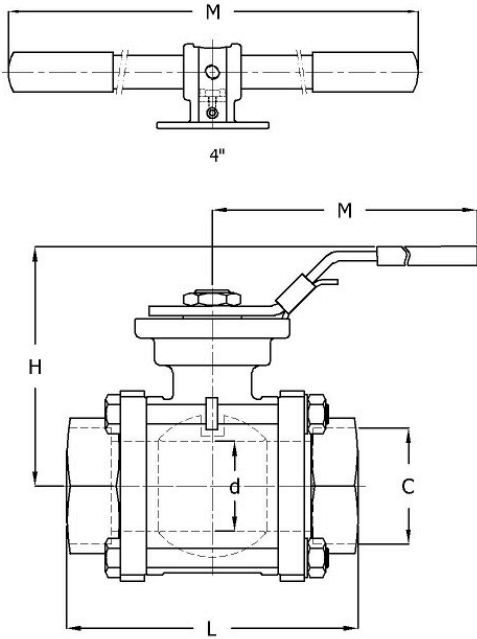

Größentabelle:

DN	d	L	H	M	C	Gewicht
	mm	mm	mm	mm	mm	kg
1/4" [8]	10.6	75	72	147	14.2	0.7
3/8" [10]	12.7	75	72	147	17.8	0.7
1/2" [15]	15	75	72	147	21.8	0.7
3/4" [20]	20	80	79	147	27.3	0.9
1" [25]	25	90	89	177	34	1.4
1.1/4" [32]	32	110	93	177	42.8	2.1
1.1/2" [40]	38	120	103	197	48.9	3
2" [50]	50	140	110	197	61.4	4.3
2.1/2" [65]	63.5	185.5	149	267	74	8.3
3" [80]	76	205	159	267	90	11.9
4" [100]	100	240	212	400	115.4	22.7

Pressure and temperature range							
Size	Temperature range	-29	38	100	150	200	[°C]
1/4" - 2"	-29°C/+200°C	68	68	44	22	1	[bar]
2.1/2" - 4"	-29°C/+200°C	50	50	32	16	1	[bar]
Pressure class 1000 PSI WOG							

Nennweite	Anschluss Äußerer Rohrdurchmesser mm	Druckstufe Artikel	Baulänge nach Norm	Handbedien- ung	Montagefla- nensch	Montagefla- nensch 2	Mit Abschließvo- rrichtung	Material Bedienelement	Max. Betriebsdruck bar	Artikel
1/4" [8]	14.2	1000 PSI WOG	Herstellerstandard	Handhebel	F03	F04	Ja	1.4301	63	11814613
3/8" [10]	17.8	1000 PSI WOG	Herstellerstandard	Handhebel	F03	F04	Ja	1.4301	63	13486609
1/2" [15]	21.8	1000 PSI WOG	Herstellerstandard	Handhebel	F03	F04	Ja	1.4301	63	11814615
3/4" [20]	27.3	1000 PSI WOG	Herstellerstandard	Handhebel	F03	F05	Ja	1.4301	63	11814616
1" [25]	34	1000 PSI WOG	Herstellerstandard	Handhebel	F04	F05	Ja	1.4301	63	11814617
1.1/4" [32]	42.8	1000 PSI WOG	Herstellerstandard	Handhebel	F04	F07	Ja	1.4301	63	11814618
1.1/2" [40]	48.9	1000 PSI WOG	Herstellerstandard	Handhebel	F05	F07	Ja	1.4301	63	11814619
2" [50]	61.4	1000 PSI WOG	Herstellerstandard	Handhebel	F05	F07	Ja	1.4301	63	11814620
2.1/2" [65]	74	1000 PSI WOG	Herstellerstandard	Handhebel	F07	F10	Ja	1.4301	51	11814621
3" [80]	90	1000 PSI WOG	Herstellerstandard	Handhebel	F07	F10	Ja	1.4301	51	11814622
4" [100]	115.4	1000 PSI WOG	Herstellerstandard	T-Griff	F10		Nein	Stahl, verzinkt	51	11814623

Die aufgeführten Informationen und Daten gelten als Ergebnis sorgfältiger, zuverlässiger und nach bestem Wissen durchgeführter Prüfungen. Wir weisen darauf hin, dass in anderen Labors und unter unterschiedlichen Prüfbedingungen, einschließlich der qualitativen Bestimmung und Vorbereitung der Muster, andere Ergebnisse erzielt werden können. Es wird keine Gewährleistung oder Garantie hinsichtlich der Genauigkeit und Richtigkeit der Informationen und Daten gegeben. Unsere Angaben befreien daher den Anwender nicht davon, eigene Eignungsprüfungen vorzunehmen. Wir behalten uns vor, Fertigungsverfahren sowie enthaltene Rohstoffe in Folge gesetzlicher Bestimmungen und des technischen Fortschritts zu ändern. Dieses Materialdatenblatt ersetzt alle vorher veröffentlichten, die hiermit ungültig werden. (Stand: Juli 2003)