



## ECON® Absperreklappe Typ: 9130 Edelstahl/Edelstahl Doppelt exFreies Wellenende Wafer Typ



### Merkmale

- Typ:** 9130
- Norm:** ASME
- Klappenentwurf:** Doppelt exzentrisch
- Material Gehäuse:** Edelstahl
- Werkstoffqualität:** ASTM A351 CF8M
- Anschluss:** Wafer Typ
- Anschlussnorm:** EN (DIN)/ ASME
- Baulänge nach Norm:** EN 558, Reihe 20
- Bedienung:** Freies Wellenende
- Norm Topflansch:** ISO 5211 Direktmontage
- Material Klappenblatt:** Edelstahl
- Werkstoffqualität Klappenscheibe:** ASTM A351 CF8M

### Anwendung

- Schwere industrielle, maritime, chemische und petrochemische Anwendungen, in denen mit Gummi ausgekleidete Absperrklappen aufgrund ihres begrenzten Druck- und Temperaturbereichs nicht mehr eingesetzt werden können.
- Empfohlen in: Chemie, Lebensmittel und Getränke

### Technische Informationen

- Hochleistungs-Absperrklappe aus Edelstahl.
- Patentierte Sitzkonstruktion für 100% bidirektionale Dichtung.
- Durchgehende Wellen-Klappenscheiben-Konstruktion und austauschbarer Sitz.
- Einteilige Spindel in ausblassicherer Ausführung.
- Antistatische Ausführung mit Erdungsanschluss.
- Maße in DN50 bis DN200 [2" bis 20"].
- In den Maßen DN50 bis DN150 PN16 gebohrt und ab DN200 mit PN10, PN16 oder Class 150 Bohrung erhältlich.
- Mit „Direct Mount“-Aufbauflansch gemäß ISO 5211.
- Für die Ausführung PTFE (TF 1641) gilt: Alle Komponenten, die für den Kontakt mit Nahrungsmitteln vorgesehen sind, erfüllen EC1935 und FDA.
- Medientemperatur mit Standardsitz aus PTFE (TF 1641): -29/+210°C, mit RPTFE-Sitz: -29/+250°C, mit Sitz aus Inconel B637: -29/+500°C

### Konstruktion

- Anschluss typ Wafer.
- Doppelt exzentrisch.
- Design gemäß API 609 und ASME B16.34.
- Baulänge gemäß EN 558, Serie 20.
- Geeignet für die Montage mit Flanschen gemäß EN 1092-1.
- Nenndruckklasse ist Class 150 (PN20).
- Schlagversuch nach Charpy bei -29 °C.
- Weichdichtend getestet gemäß EN 12266-1 Rate A für EN- bzw. gemäß API 598 für ASME-Armaturen.
- Metallisch dichtend getestet gemäß ASME FCI 70-2-2003: Tabelle 1 Class V für Class 150-Armaturen bis DN300 und Tabelle 1 Class IV für DN350 und größer sowie für alle Class 300-Armaturen.

### Genehmigung

- PED-Modul H gemäß 2014/68/EU.
- SIL 2 gemäß IEC 61508-1 und SIL 3 bei doppelter Ausführung in Serie oder parallel (Redundanz).
- Konformitätserklärung gemäß EG 1935/2004 und FDA.

### Optionen

- DN50 bis DN150 können auch mit PN10 oder Bohrung Class 150 ausgeführt werden.
- Entwurf Druckklasse PN25, PN40, Class 300.
- Erhältlich als Muffen- oder Doppelflanschmodell.
- In Stahlausführung erhältlich.
- Ausführung mit Hebel, Schneckenradgetriebe, pneumatischen, elektrischen oder hydraulischen Antrieben.
- Positionsrückmeldung für handbetätigte oder automatisierte Klappen.
- Erhältlich mit anderen Sitzmaterialien wie R-PTFE oder Metallsitz (Inconel).
- Erhältlich in feuersicherer Ausführung.
- Größere Maße bis DN1200 in PN10/PN16/PN25 von Class 150 und DN600 in PN40 von Class 300.
- Spindeldichtung gemäß ISO 15848-1 CO3 Class BH für flüchtige Emissionen.

Größentabelle:

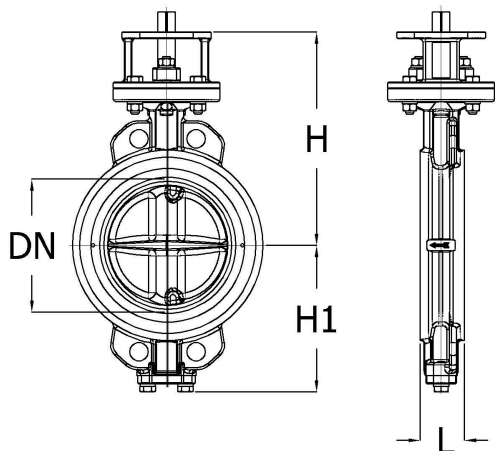

DN	H mm	H1 mm	L mm	Gewicht kg
DN50	178	99	43	3.9
DN65	185	110	46	4.5
DN80	210	128	47	7
DN100	227	150	52	9
DN125	240	163	56	12
DN150	255	176	56	13.5
DN200	300	206	60	22
DN250	340	238	68	32
DN300	390	269	78	48
DN350	426	306	78	66
DN400	490	342	102	107

Maximum operating pressure	Temperature range
20 bar	-29°C tot 210°C*
* Metal seat execution up to 500°C.	

Nennweite	Druckstufe Artikel	Druckstufe Flansch	Flanschbohrung	Einbaulänge mm	Material Sitz	Material Spindel	Werkstoffqualität Spindel	Artikel
DN50 - 2"	Class 150	PN16		43	PTFE	Edelstahl	ASTM A564 630	13249006
DN65 - 2.1/2"	Class 150	PN16		46	PTFE	Edelstahl	ASTM A564 630	13263302
DN80 - 3"	Class 150	PN16		47	PTFE	Edelstahl	ASTM A564 630	13279961
DN100 - 4"	Class 150	PN16		52	PTFE	Edelstahl	ASTM A564 630	12975741
DN125 - 5"	Class 150	PN16		56	PTFE	Edelstahl	ASTM A564 630	13419287
DN150 - 6"	Class 150	PN16		56	PTFE	Edelstahl	ASTM A564 630	13030518
DN200 - 8"	Class 150	PN10/16 und Class 150	Ungebohrt	60	PTFE	Edelstahl	ASTM A564 630	12959033
DN250 - 10"	Class 150	PN10/16 und Class 150	Ungebohrt	68	PTFE	Edelstahl	ASTM A564 630	13419288
DN300 - 12"	Class 150	PN10/16 und Class 150	Ungebohrt	78	PTFE	Edelstahl	ASTM A564 630	13419289
DN350 - 14"	Class 150	PN10/16 und Class 150	Ungebohrt	78	PTFE	Edelstahl	ASTM A564 630	13419290
DN400 - 16"	Class 150	PN10/16 und Class 150	Ungebohrt	102	PTFE	Edelstahl	ASTM A564 630	13419291

Die aufgeführten Informationen und Daten gelten als Ergebnis sorgfältiger, zuverlässiger und nach bestem Wissen durchgeführter Prüfungen. Wir weisen darauf hin, dass in anderen Labors und unter unterschiedlichen Prüfbedingungen, einschließlich der qualitativen Bestimmung und Vorbereitung der Muster, andere Ergebnisse erzielt werden können. Es wird keine Gewährleistung oder Garantie hinsichtlich der Genauigkeit und Richtigkeit der Informationen und Daten gegeben. Unsere Angaben befreien daher den Anwender nicht davon, eigene Eignungsprüfungen vorzunehmen. Wir behalten uns vor, Fertigungsverfahren sowie enthaltene Rohstoffe in Folge gesetzlicher Bestimmungen und des technischen Fortschritts zu ändern. Dieses Materialdatenblatt ersetzt alle vorher veröffentlichten, die hiermit ungültig werden. (Stand: Juli 2003)