



ECON® Absperrklappe Typ: 6831 Sphäroguss/Edelstahl Drück Handgriff LUG Typ

Merkmale

- Typ:** 6831
- Norm:** EN [DIN]
- Klappenentwurf:** Zentrisch
- Material Gehäuse:** Sphäroguss
- Werkstoffqualität:** EN-JS1030
- Oberflächenschutz:** Polyester Pulverbeschichtung
Min. 200µm
- Anschluss:** LUG Typ
- Anschlussnorm:** EN [DIN]
- Baulänge nach Norm:** EN 558, Reihe 20
- Bedienung:** Drück Handgriff
- Norm Topflansch:** ISO 5211 Direktmontage
- Auskleidung Gehäuse:** Austauschbar
- Material Klappenblatt:** Edelstahl
- Werkstoffqualität Klappenscheibe:** 1.4408
- Material Bedienelement:** Temperguss

Anwendung

- Industrielle Anwendungen wie Wasser, Kohlenwasserstoffe und leicht korrosive Flüssigkeiten und Gase.
- Versorgungssysteme (HLK), Gewächshausbau, Zellstoff und Papier.
- Vakuumsysteme.
- Empfohlen in: Versorgungsunternehmen

Technische Informationen

- Mit austauschbarer Auskleidung, vulkanisiert auf Phenol- oder Aluminium-Stützring.
- Einteilige Spindel in ausblassicherer Ausführung.
- Mit „Direct Mount“-Aufbauflansch nach ISO 5211.
- Langer Hals zu Isolierungszwecken.
- Dreipunkt-Spindellager für hohes Lebenszyklus-Management.
- Gerillte Spindel-Klappenscheibenverbindung für DN25-200.
- Lagerbuchsen aus Bronze.
- Gehäuse mit Polyester-Pulverbeschichtung in einer Mindeststärke von 200 µm und in RAL-Farbe 5015.
- Ausführung mit Hebel.
- Abmessung in DN25-DN200 [1" bis 8"].
- Druckstufe Flanschanschluss für DN25-150 [1"bis 6"]: PN10 und PN16 oder Klasse 150, DN200 [8"]: PN10 oder PN16 oder Klasse 150.
- Maximale Medientemperatur abhängig von der Auskleidung: EPDM -10/+110 °C, NBR -10/+80 °C, FPM (FKM) -10/+180 °C.

Konstruktion

- Gewindeaugenanschluss.
- Design gemäß EN 593, API 609 und ASME B16.34.
- Standard-Design mit Druckklasse für DN25-DN150 ist PN16 und für DN200 PN10 oder PN16.
- Baulänge nach EN 558 Serie 20, ISO 5752 Serie 20 und API 609 Kategorie A.
- Geeignet für die Montage mit Flanschen gemäß EN 1092-1 (Flanschtyp 11) und ASME B16.5.
- Bidirektionale blasendichte Abdichtung nach EN 12266 und API 598.

Optionen

- Schneckenradgetriebe, pneumatische, elektrische oder (elektro-) hydraulische Antriebe.
- Positionsrückmeldung für handgesteuerte oder automatisierte Klappen.
- Zertifiziert nach DVGW (Gas), mit Typ 68311.
- Mit TFM beschichtete EPDM-Auskleidung für EC 1935 oder FDA-Anwendung mit Typ 6831TFM.

Die aufgeführten Informationen und Daten gelten als Ergebnis sorgfältiger, zuverlässiger und nach bestem Wissen durchgeführter Prüfungen. Wir weisen darauf hin, dass in anderen Labors und unter unterschiedlichen Prüfbedingungen, einschließlich der qualitativen Bestimmung und Vorbereitung der Muster, andere Ergebnisse erzielt werden können. Es wird keine Gewährleistung oder Garantie hinsichtlich der Genauigkeit und Richtigkeit der Informationen und Daten gegeben. Unsere Angaben befreien daher den Anwender nicht davon, eigene Eignungsprüfungen vorzunehmen. Wir behalten uns vor, Fertigungsverfahren sowie enthaltene Rohstoffe in Folge gesetzlicher Bestimmungen und des technischen Fortschritts zu ändern. Dieses Materialdatenblatt ersetzt alle vorher veröffentlichten, die hiermit ungültig werden. (Stand: Juli 2003)

Seite 1/2

Größentabelle:

DN	H mm	L mm	M mm	Gewicht kg
DN32	145	32	195	2.6
DN40	145	33	195	2.8
DN50	173	43	265	4.4
DN65	186	46	265	5
DN80	192	46	265	5.5
DN100	212	52	265	8.3
DN125	228	56	265	11
DN150	242	56	328	12
DN200	277	60	386	18.7

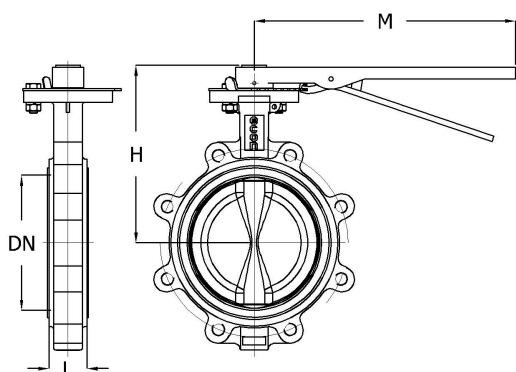

Pressure and temperature range				
DN	Liner	Pressure rating	Temperature range	Max. working pressure
DN25-DN150	NBR or EPDM	PN16	NBR -10°/+80°C, EPDM -10°/+110°C	16 bar
DN200	NBR or EPDM	PN10	NBR -10°/+80°C, EPDM -10°/+110°C	10 bar

Nennweite	Druckstufe Artikel	Druckstufe Flansch	Einbaulänge mm	Material Manschette	Material Spindel	Werkstoffqualität Spindel	Min.	Max.	Artikel
							Dauertemperatur [Medium] °C	Dauertemperatur [Medium] °C	
DN32	PN16	PN10/16	32	EPDM	Edelstahl	1.4006	-10	110	13332857
DN32	PN16	PN10/16	32	NBR	Edelstahl	1.4006	-10	80	13332849
DN40	PN16	PN10/16	33	EPDM	Edelstahl	1.4006	-10	110	12954307
DN40	PN16	PN10/16	33	NBR	Edelstahl	1.4006	-10	80	13332850
DN50	PN16	PN10/16	43	EPDM	Edelstahl	1.4006	-10	110	11814155
DN50	PN16	PN10/16	43	NBR	Edelstahl	1.4006	-10	80	13332851
DN65	PN16	PN10/16	46	EPDM	Edelstahl	1.4006	-10	110	11814156
DN65	PN16	PN10/16	46	NBR	Edelstahl	1.4006	-10	80	13332852
DN80	PN16	PN10/16	46	EPDM	Edelstahl	1.4006	-10	110	11814157
DN80	PN16	PN10/16	46	NBR	Edelstahl	1.4006	-10	80	13332853
DN100	PN16	PN10/16	52	EPDM	Edelstahl	1.4006	-10	110	11814158
DN100	PN16	PN10/16	52	NBR	Edelstahl	1.4006	-10	80	13332854
DN125	PN16	PN10/16	56	EPDM	Edelstahl	1.4006	-10	110	11814159
DN125	PN16	PN10/16	56	NBR	Edelstahl	1.4006	-10	80	13332855
DN150	PN16	PN10/16	56	EPDM	Edelstahl	1.4006	-10	110	11814160
DN150	PN16	PN10/16	56	NBR	Edelstahl	1.4006	-10	80	13332856
DN200	PN10	PN10	60	EPDM	Edelstahl	1.4057	-10	110	13332859
DN200	PN16	PN16	60	EPDM	Edelstahl	1.4057	-10	110	13332858

Die aufgeführten Informationen und Daten gelten als Ergebnis sorgfältiger, zuverlässiger und nach bestem Wissen durchgeführter Prüfungen. Wir weisen darauf hin, dass in anderen Labors und unter unterschiedlichen Prüfbedingungen, einschließlich der qualitativen Bestimmung und Vorbereitung der Muster, andere Ergebnisse erzielt werden können. Es wird keine Gewährleistung oder Garantie hinsichtlich der Genauigkeit und Richtigkeit der Informationen und Daten gegeben. Unsere Angaben befreien daher den Anwender nicht davon, eigene Eignungsprüfungen vorzunehmen. Wir behalten uns vor, Fertigungsverfahren sowie enthaltene Rohstoffe in Folge gesetzlicher Bestimmungen und des technischen Fortschritts zu ändern. Dieses Materialdatenblatt ersetzt alle vorher veröffentlichten, die hiermit ungültig werden. (Stand: Juli 2003)