

ASAHI Pneumatischer Antrieb Serie: AR21 Typ: 3721 PP Einfachwirkend, Feder öffnend



Merkmale

Serie: AR21
Typ: 3721
Übertragung: Vierteldrehung
Wirkprinzip: Einfachwirkend, Feder öffnend
Material Gehäuse: PP

Anwendung

- Die pneumatischen ASAHI®-Antriebe dienen der Automatisierung von ASAHI-Kugelventilen Typ 21 [2-Wege-Kugelventil]. Die Antriebe eignen sich ideal für den Ein/Aus-Betrieb oder den Dauerbetrieb von ASAHI-Kugelventilen. Da die Stellglieder aus hochwertigen Kunststoffen gefertigt sind, können sie problemlos in stark korrodierenden Umgebungen eingesetzt werden.
- Empfohlen in: Chemie



Technische Informationen

- Federöffnendes oder federschiließendes Design.
- Leichte und kompakte Bauweise.
- Ausgezeichnete Korrosionsbeständigkeit.
- Einfacher Ein- und Ausbau des Stellglieds.
- Dank des „Snap-fit“-Designs werden zur Montage keine Schrauben benötigt.
- Luftzufuhr mit NAMUR-Norm kompatibel.
- Geeignet für mechanische Einzelpositionsschalter oder doppelte Näherungssensoren.

Konstruktion

- Diese pneumatischen Antriebe sind ausschließlich für ASAHI-Kugelventile Typ 21 [2-Wege] geeignet.

Größentabelle:

| A | B | C | H | Gewicht |
|-----|-----|----|-----|---------|
| mm | mm | mm | mm | kg |
| 154 | 74 | 46 | 107 | 0.6 |
| 194 | 94 | 59 | 134 | 1 |
| 254 | 110 | 67 | 158 | 2 |

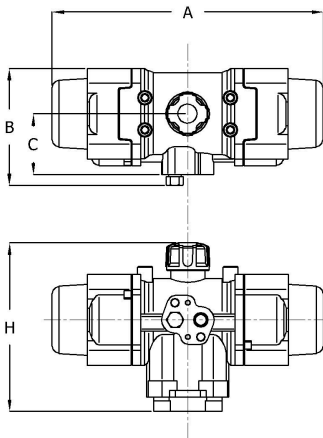

| Modell | Nenninnendurchmesser Ventil | Gewicht | Artikel |
|---------|-----------------------------|---------|----------|
| | | kg | |
| AR040NO | 1/2" [DN15] | 0.6 | 13610098 |
| AR040NO | 3/4" [DN20]/1" [DN25] | 0.6 | 13610099 |
| AR050NO | 1.1/4" [DN32] | 1 | 13610100 |
| AR063NO | 1.1/2" [DN40]/2" [DN50] | 2 | 13610101 |

Die aufgeführten Informationen und Daten gelten als Ergebnis sorgfältiger, zuverlässiger und nach bestem Wissen durchgeführter Prüfungen. Wir weisen darauf hin, dass in anderen Labors und unter unterschiedlichen Prüfbedingungen, einschließlich der qualitativen Bestimmung und Vorbereitung der Muster, andere Ergebnisse erzielt werden können. Es wird keine Gewährleistung oder Garantie hinsichtlich der Genauigkeit und Richtigkeit der Informationen und Daten gegeben. Unsere Angaben befreien daher den Anwender nicht davon, eigene Eignungsprüfungen vorzunehmen. Wir behalten uns vor, Fertigungsverfahren sowie enthaltene Rohstoffe in Folge gesetzlicher Bestimmungen und des technischen Fortschritts zu ändern. Dieses Materialdatenblatt ersetzt alle vorher veröffentlichten, die hiermit ungültig werden. (Stand: Juli 2003)