

## ECON® Kugelhahn Typ: 7622FS Stahl Feuersicher Stumpfschweißung B16.25 S40 Class 600



### Merkmale

**Typ:** 7622FS  
**Norm:** ASME  
**Bauform:** 2-Wege  
**Gehäusekonstruktion:** 3-teilig  
**Material Gehäuse:** Stahl  
**Werkstoffqualität:** ASTM A216 WCB  
**Oberflächenschutz:** Chemisch geschwärzt  
**Anschluss:** Stumpfschweißung  
**Norm Schweißverbindung:** B16.25 S40  
**Norm Topflansch:** ISO 5211 Direktmontage  
**Mit Abschließvorrichtung:** Nein  
**Material Kugel:** ASTM A351 CF8M  
**Material Sitz:** TF 4103  
**Material Spindel:** ASTM A276 316 Grade S  
**Material Spindeldichtung primär:** RPTFE  
**Material Spindeldichtung sekundär:** FPM (FKM)  
**Material Spindeldichtung tertiär:** Grafit  
**Material Gehäusedichtung:** Grafit  
**Material Verbindungsstück:** ASTM A216 WCB  
**Min. Dauertemperatur (Medium):** -29 °C  
**Max. Dauertemperatur (Medium):** 220 °C  
**Feuersicher:** Ja  
**Druckentlastung:**

### Anwendung

- Industrielle und maritime Anwendungen.
- Flüssige und gasförmige Medien.
- Empfohlen in: Chemie

### Technische Informationen

- Anschluss gemäß ASME B16.25-S40.
- Schwimmende Kugel.
- Druckstufe Class 600.
- Mit „Direct Mount“-Aufbauflansch nach ISO 5211.
- Geschlossene Halskonstruktion mit Leckerkennungsöffnung.
- Ausgestattet mit einem robusten Hebel.
- Mitteltemperatur für einen Hahn mit Standardsitzen TF 4103: -29/+220°C. Maximal bis 250°C für Hähne mit Sitzen TF 4215.

### Konstruktion

- 3-Teilige Gehäusekonstruktion.
- Wandstärke gemäß EN 12516-1 und ASME B16.34.
- Voller oder reduzierter Durchgang.
- Ausführung mit antistatischer Ausrüstung zwischen Kugel und Gehäuse.

### Genehmigung

- Feuersicher gemäß ISO 10497 dritte Ausgabe und API 607 siebte Ausgabe.
- Typzulassung durch Lloyds Register.
- Sicherheitsintegritätslevel [SIL] 2.

### Optionen

- Ausführung mit Schneckenradgetriebe, pneumatischen, elektrischen oder hydraulischen Antrieben.
- Positionsrückmeldung für handgesteuerte oder automatische Ventile.
- Erhältlich mit anderen Sitzmaterialien wie TF4215, TFM1600 und PEEK.
- Erhältlich in feuersicherer Ausführung.
- Spindelverlängerung aus Edelstahl zur Isolierung.
- Mit Anschluss für Erdung.
- Mit V-förmiger Kugelbohrung von 30°, 60° oder 90° für modulierende Anwendungen.
- Anschlüsse mit NPT-Gewinde gemäß ASME B1.20.1, BSPP-Gewinde gemäß ISO 228-1, Muffenschweißung gemäß ASME B16.11 oder EN 12760 und Stumpfschweißung gemäß EN 12627.

Größentabelle:

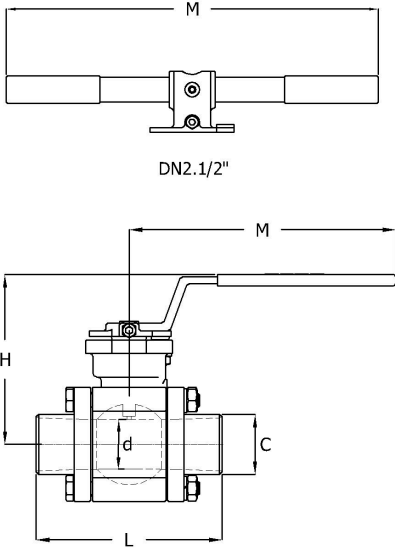

DN	Voller Durchgang	d	L	H	M	C	Gewicht
		mm	mm	mm	mm	mm	kg
1/4" [8]	Ja	15	71	83	140	13.7	0.9
3/8" [10]	Ja	15	71	83	140	17.1	0.9
1/2" [15]	Ja	15	72	83	140	21.3	1
3/4" [20]	Nein	15	72	83	140	26.7	1
3/4" [20]	Ja	20	97	88	140	26.7	1.5
1" [25]	Nein	20	97	88	140	33.4	1.5
1" [25]	Ja	25	109	97	190	33.4	2
1.1/4" [32]	Nein	25	109	97	190	42.2	2
1.1/4" [32]	Ja	31.8	118	103	190	42.2	3
1.1/2" [40]	Nein	31.8	118	103	190	48.3	3
1.1/2" [40]	Ja	38	129	148	290	48.3	4.5
2" [50]	Nein	38	129	148	290	60.3	4.5
2" [50]	Ja	50	145	157	209	60.3	6.5
2.1/2" [65]	Nein	50	145	157	290	75	6.5

Pressure and temperature range

Seat material + DN full bore	-29	50	100	150	200	250	300	[°C]
TF4103 & TFM1600 1/4" - 1"	102.1	100.2	68	34	0	-	-	[bar]
TF4215 1/4" - 1"	102.1	100.2	93.2	63	32	0	-	[bar]
PEEK 1/4" - 1"	102.1	100.2	93.2	77	48	18	0	[bar]
TF4103 & TFM1600 1.1/4" - 1.1/2"	80	80	55	28	0	-	-	[bar]
TF4215 1.1/4" - 1.1/2"	80	80	80	55	28	0	-	[bar]
PEEK 1.1/4" - 1.1/2"	80	80	80	77	48	18	0	[bar]
TF4103 & TFM1600 2"	76	76	53	27	0	-	-	[bar]
TF4215 2"	76	76	76	51	25	0	-	[bar]
PEEK 2"	76	76	76	76	47	18	0	[bar]

Nennweite	Anschluss Äußerer Rohrdurchmesser	Anschluss Wanddicke	Druckstufe Artikel	Baulänge nach Norm	Handbedienung	Montageflansch	Montageflansch 2	Durchgang	Max. Betriebsdruck	Artikel
	mm	mm							bar	
1/4" [8]	13.7	2.25	Class 600	Herstellerstandard	Handhebel	F03	F04	Voller Durchgang	102	17448642
3/8" [10]	17.1	2.3	Class 600	Herstellerstandard	Handhebel	F03	F04	Voller Durchgang	102	17448659

Die aufgeführten Informationen und Daten gelten als Ergebnis sorgfältiger, zuverlässiger und nach bestem Wissen durchgeführter Prüfungen. Wir weisen darauf hin, dass in anderen Labors und unter unterschiedlichen Prüfbedingungen, einschließlich der qualitativen Bestimmung und Vorbereitung der Muster, andere Ergebnisse erzielt werden können. Es wird keine Gewährleistung oder Garantie hinsichtlich der Genauigkeit und Richtigkeit der Informationen und Daten gegeben. Unsere Angaben befreien daher den Anwender nicht davon, eigene Eignungsprüfungen vorzunehmen. Wir behalten uns vor, Fertigungsverfahren sowie enthaltene Rohstoffe in Folge gesetzlicher Bestimmungen und des technischen Fortschritts zu ändern. Dieses Materialdatenblatt ersetzt alle vorher veröffentlichten, die hiermit ungültig werden. (Stand: Juli 2003)

Nennweite	Anschluss Äußerer Rohrdurchm- esser	Anschluss Wanddicke	Druckstufe Artikel	Baulänge nach Norm	Handbedien- ung	Montagefla- nsch	Montagefla- nsch 2	Durchgang	Max. Betriebsdruck	Artikel
	mm	mm								
1/2" [15]	21.3	2.75	Class 600	Herstellerstan- dard	Handhebel	F03	F04	Voller Durchgang	102	17447151
3/4" [20]	26.7	2.85	Class 600	Herstellerstan- dard	Handhebel	F03	F04	Reduzierter Durchgang	102	17450096
3/4" [20]	26.7	2.85	Class 600	Herstellerstan- dard	Handhebel	F03	F04	Voller Durchgang	102	17447168
1" [25]	33.4	3.4	Class 600	Herstellerstan- dard	Handhebel	F03	F04	Reduzierter Durchgang	102	17450104
1" [25]	33.4	3.4	Class 600	Herstellerstan- dard	Handhebel	F04	F05	Voller Durchgang	102	17447175
1.1/4" [32]	42.2	3.55	Class 600	Herstellerstan- dard	Handhebel	F04	F05	Reduzierter Durchgang	102	17450111
1.1/4" [32]	42.2	3.55	Class 600	Herstellerstan- dard	Handhebel	F04	F05	Voller Durchgang	80	17447182
1.1/2" [40]	48.3	3.7	Class 600	Herstellerstan- dard	Handhebel	F04	F05	Reduzierter Durchgang	80	17450128
1.1/2" [40]	48.3	3.7	Class 600	Herstellerstan- dard	Handhebel	F07		Voller Durchgang	80	17447199
2" [50]	60.3	3.9	Class 600	Herstellerstan- dard	Handhebel	F07		Reduzierter Durchgang	80	17450135
2" [50]	60.3	3.9	Class 600	Herstellerstan- dard	Handhebel	F07		Voller Durchgang	76	17447207
2.1/2" [65]	75	6.25	Class 600	Herstellerstan- dard	Handhebel	F07		Reduzierter Durchgang	76	17450142

Die aufgeführten Informationen und Daten gelten als Ergebnis sorgfältiger, zuverlässiger und nach bestem Wissen durchgeführter Prüfungen. Wir weisen darauf hin, dass in anderen Labors und unter unterschiedlichen Prüfbedingungen, einschließlich der qualitativen Bestimmung und Vorbereitung der Muster, andere Ergebnisse erzielt werden können. Es wird keine Gewährleistung oder Garantie hinsichtlich der Genauigkeit und Richtigkeit der Informationen und Daten gegeben. Unsere Angaben befreien daher den Anwender nicht davon, eigene Eignungsprüfungen vorzunehmen. Wir behalten uns vor, Fertigungsverfahren sowie enthaltene Rohstoffe in Folge gesetzlicher Bestimmungen und des technischen Fortschritts zu ändern. Dieses Materialdatenblatt ersetzt alle vorher veröffentlichten, die hiermit ungültig werden. (Stand: Juli 2003)